



Bild: ATQ-Serie

Modulare Installationseinbaueinheit nach DIN43880 mit Lochrasterplatine zum schnellen Aufbau von Versuchs- bzw. Musterschaltungen. Die Leiterplatte ist an beiden Seiten über die gesamte Länge mit Klemmanschlüssen bestückt. Jeder Kontakt der Klemmleiste ist mit einem Lötstützpunkt auf dem Lochrasterfeld verbunden.

Vorteil der ATQ-Serie:

Gehäuse, Klemmanschlüsse und Leiterplatte passen optimal zusammen, professionelles Aussehen, Qualität und universelle Einsetzbarkeit.



ATQ Anwendungsbeispiel

**Merkmale**

- Lochrasterplatine mit Rastermaß 2,54mm
- Leiterplatte mit Klemmleisten bestückt
- Genügend Platz für den Aufbau eigener Elektronik
- Hutschienengehäuse mit Lüftungsschlitzen
- In drei verschiedenen Standardbreiten lieferbar
- Gehäuse leicht zu öffnen, schraubenlose Montage



ATQ 350 (Abbildung ohne Gehäusedeckel)

- 5pol. Klemmleiste auf beiden Seiten
- Außenmaße (35x86x58)mm
- Lochrasterfläche: 9x21 Lochreihen

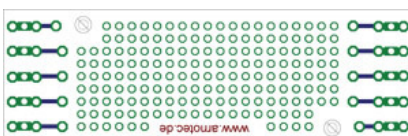

ATQ 350 Abbildung Leiterplatte



ATQ 700 (Abbildung ohne Gehäusedeckel)

- 12pol. Klemmleiste auf beiden Seiten
- Außenmaße (70x86x58)mm
- Lochrasterfläche: 23x21 Lochreihen

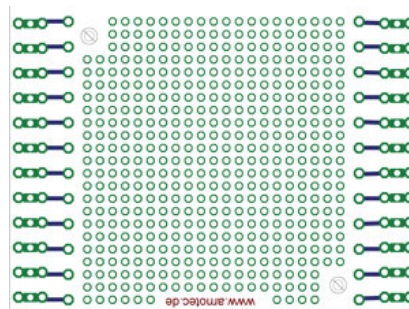

ATQ 700 Abbildung Leiterplatte



ATQ 1050 (Abbildung ohne Gehäusedeckel)

- 18pol. Klemmleiste auf beiden Seiten
- Außenmaße (105x86x58)mm
- Lochrasterfläche: 37x21 Lochreihen

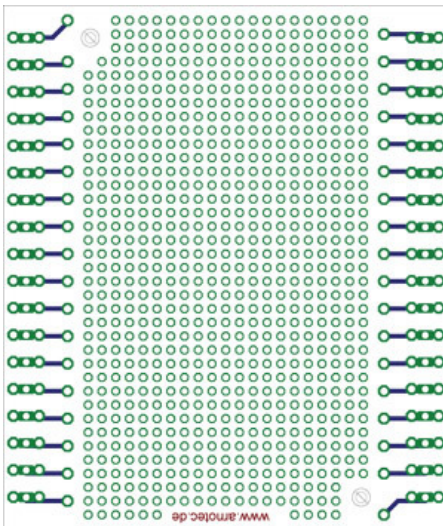

ATQ 1050 Abbildung Leiterplatte

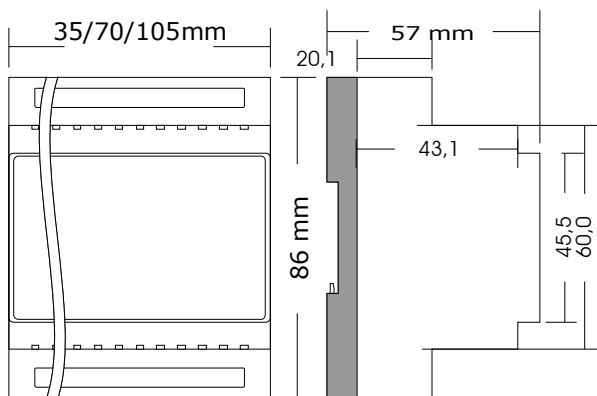

Masszeichnung

## Technische Daten

Leiterplatte:	Rastermaß 2,54mm FR4 (Epoxi) mit Lötstopplack Bohrung 1mm durchkontaktiert 35µ Kupferauflage
Klemmanschluss:	für Leiterquerschnitt von 0,25 bis 2,5mm <sup>2</sup>
Gehäuse:	Hutschienegehäuse Aufrastbar nach DIN 50 022 Selbstverlöschend nach UL94
Farbe:	grau / Boden schwarz
Breite:	35mm, 70mm, 105mm
Lagertemperatur:	-20 bis +90°C
Schutzart:	IP20

## Lieferumfang und Bestellnummern

Gehäuse Ober- und Unterteil, Verschraubung und Leiterplatte mit Klemmleiste, VE=1 Stk.

Typ	Bestellnummer	Preis pro Stk.*	ab 10 VE pro Stk.*
ATQ350.0	409010	17,50	24,90
ATQ700.0	409020	20,50	28,50
ATQ1050.0	409030	24,50	36,50

Mit bestückten Lötflächen an den Klemmanschlüssen

ATQ350.1	409012	19,50	28,50
ATQ700.1	409022	22,50	32,50
ATQ1050.1	409032	26,50	39,50

\*weitere Staffelpreise auf Anfrage,  
Alle Preise zzgl. MwSt., Verpackung und Versand

## Hersteller und Vertrieb

arnotec GmbH  
Dunantstr.7  
76131 Karlsruhe

Tel. 0721-605710-0 Fax -19  
[www.arnotec.de](http://www.arnotec.de) oder E-Mail [info@arnotec.de](mailto:info@arnotec.de)

Stand 1V1